

MINIEXCAVADORAS KUBOTA CON RADIO DE GIRO ULTRA CORTO

U20-3*α*

U25-3*α*



Kubota

Diseño innovador, gran rendimiento y mayor seguridad y comodidad: estas miniexcavadoras están preparadas para acometer los trabajos más difíciles de hoy en día.

Son máquinas diseñadas especialmente para realizar los trabajos de hoy en día en espacios reducidos que exigen precisión, óptimos rendimientos y máxima seguridad. Su equipamiento es vanguardista, con un panel digital y un sistema antirrobo de serie. Si opta por estas máquinas, Vd. tendrá garantizado una alta fiabilidad, bajos costes y gran eficiencia en su trabajo. Son máquinas muy versátiles que le permitirán realizar trabajos muy diversos.

U20-3 α /U25-3 α



SISTEMA ANTIRROBO **NUEVO**

Suministrado de serie. Tan fácil de utilizar como girar un llave y, sin embargo, efectivo y fiable. Un sistema original creado por KUBOTA.

SISTEMA DE INMOVILIZACIÓN

El primer sistema antirrobo de serie que proporciona gran seguridad. Es tan fácil de utilizar como girar una llave. Solo introduciendo la llave correcta arrancará el motor.

SEGURIDAD

Sólo una llave previamente registrada en su máquina podrá arrancar el motor. Al introducir otras llaves y darles vueltas más de seis veces se activa una alarma, que sólo se para al introducir la llave correcta y poner el contacto.

REGISTRO FÁCIL

Con cada máquina, se suministran una llave de registro (roja) y dos llaves operativas (negras). Para registrar llaves operativas suplementarias, sólo hace falta introducir la llave roja y seguir las instrucciones que aparecen en el panel digital. Para cada máquina, se puede registrar hasta cuatro llaves negras.

PANEL DIGITAL **NUEVO**

Gracias al sistema de control inteligente de KUBOTA, el operador dispondrá de todo tipo de información sobre la máquina: diagnósticos de fácil interpretación, condiciones de trabajo, indicadores de alarma sobre el régimen de motor, niveles de combustible, aceite o temperatura. Al llenar el depósito, cuando éste esté casi lleno, aparecerá una indicación para advertírselo. Gracias a este panel, el tiempo dedicado al mantenimiento y reparación de la máquina se reduce y, consecuentemente, sus gastos también.

FÁCIL PROGRAMACIÓN

No es necesario ningún proceso especial ni ningún número PIN que recordar. Basta con introducir la llave correcta para poder arrancar el motor, abrir la puerta de la cabina, del capó del motor o del depósito de combustible. El sistema de inmovilización estará activado mientras no se utilice la llave correcta.

■ Llave registrada



Introducción de la llave

Vroom...



Se pone en marcha la miniexcavadora

■ Llave no registrada



Introducción de la llave

Beep! Beep!



Se pone en marcha la alarma



1 Introducir la llave roja de registro y pulsar el botón del panel digital.



2 Introducir la nueva llave negra operativa.

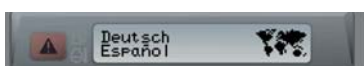

Pantalla de selección del idioma



Información cuando mantenimiento necesario



Indicador de bajo nivel de combustible



RADIO DE GIRO ULTRA CORTO

Gracias al radio de giro ultracorto, con estas miniexcavadoras incluso los espacios más reducidos se convierten en lugares fáciles para maniobrar. El saliente posterior queda dentro de la anchura del tren de rodaje, lo que permite girar 360° con total confianza y seguridad, reduciendo los riesgos de choque con todo lo que se encuentre a su alrededor. Estas máquinas consiguen al mismo tiempo un equilibrio excelente, estabilidad y operaciones más rápidas. Ideales para realizar trabajos en obras urbanas con mucha actividad o dentro de los edificios.



Tren de rodaje (sólo en U20-3α V)

El tren de rodaje de la U20-3α V se ajusta desde una anchura mínima de 1300 mm a una máxima de 1500 mm. Esta operación se consigue moviendo simplemente una palanca. Se ensancha el tren de rodaje cuando sea preciso tener más estabilidad -al utilizar martillos- o se estrecha al trabajar en espacios reducidos.



En los extremos de la cuchilla de empuje hay unos bulones amovibles que permiten ensancharla o estrecharla.

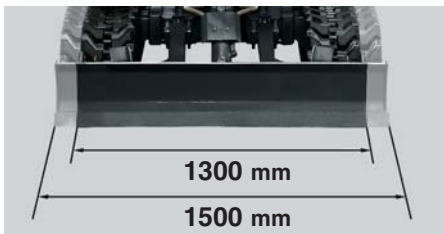

Incrementar el ancho del tren de rodaje para una mejor estabilidad o reducirlo para tener acceso a espacios estrechos.

Máquinas polivalentes y muy versátiles que garantizan un alto rendimiento y máxima seguridad.

Motor Kubota

El motor Kubota E-TVCS (Sistema de combustión Triple Vortex) no solo garantiza una gran potencia y menor consumo de combustible, sino que también emite menos emisiones contaminantes.



Cuatro operaciones simultáneas

En caso de funcionamiento simultáneo del brazo principal, balancín, cazo y movimiento de rotación, la bomba distribuye el caudal adecuado de aceite a cada equipo según la presión del recorrido de la palanca. Esta operación se efectúa sin pérdida de velocidad o potencia y asegura un alto rendimiento al excavar o nivelar.

Potente fuerza de excavación

Incluso con el balancín largo, estas miniexcavadoras son excepcionalmente estables y equilibradas. Con sus potentes fuerzas de excavación, se realizan los trabajos en menos tiempo incluso en condiciones de excavación difíciles.



NUEVO

Balancín largo

El balancín largo procura un mejor alcance a estas miniexcavadoras, ofreciéndole más posibilidades en cualquier sitio.



Sistema de traslación

Los terrenos accidentados ya no suponen ningún problema gracias a la excelente fuerza de traslación de estas miniexcavadoras. También cuentan con un sistema de bloqueo de la traslación que está activado siempre que la palanca de seguridad de pilotaje se encuentre elevada -inactiva-, lo que evita cualquier movimiento inesperado de la máquina cuando se encuentra parada o durante su transporte.

Freno negativo de rotación

Con el freno negativo de rotación KUBOTA, no hace falta un eje de bloqueo de la rotación para el transporte. Se bloquea automáticamente la cabina en su posición cuando se para el motor o al levantar el mando de pilotaje.

Cabina/marcotecho ROPS/FOPS (nivel 1)

Se garantiza una seguridad máxima del operador gracias a la estructura de protección anti vuelco (ROPS) y la estructura de protección anticaída de objetos (FOPS). Ambas versiones cabina y marcotecho resultan disponibles. El diseño de la versión con cabina ofrece un alto nivel de comodidad para el operador.



Un diseño ergonómico

La suavidad de los movimientos reduce el cansancio del operador. Por eso, las U20-3 y U25-3 tienen palancas y reposa brazos ergonómicos así como un asiento que mejora la comodidad del operador y asegura un control preciso.



Traslación en línea recta

El sistema hidráulico HMS (Hydraulic Matching System) garantiza una traslación en línea recta, incluso durante operaciones simultáneas, para cargar y descargar con una mayor seguridad.

NUEVO

Botón de las dos velocidades en la palanca de la cuchilla de empuje

Su nueva ubicación y diseño facilitan el cambio de velocidad así como el uso de la cuchilla de empuje. También hay más espacio para las piernas del operador, lo que aumenta la comodidad.



Diseño innovador para un mantenimiento fácil. Robustez para rendimientos duraderos.

Fácil inspección del motor

Al levantar el capó del motor, se puede fácilmente tener acceso a los principales componentes, tales como el motor y el filtro de aire, para su inspección y mantenimiento. Detrás del asiento, una tapa de inspección ofrece un acceso rápido a los inyectores. El capó lateral derecho permite un rápido y sencillo acceso a la batería, depósito de combustible y depósito hidráulico.



Flexibles del cilindro del cazo protegidos

Ahora, los flexibles están ubicados dentro del balancín para una mayor seguridad. Esta concepción garantiza una mejor visibilidad del operador, una vida más prolongada y costes de reparación inferiores.



Protección del cilindro del brazo principal

El cilindro del brazo principal está ahora protegido por una protección de acero reforzado en forma de V, lo que evita posibles averías o golpes a la hora de utilizar martillos u otros accesorios, daños producidos por piedras o al realizar trabajos de carga de material en un camión.



Flexibles en dos tramos

La concepción innovadora de los flexibles de la cuchilla de empuje de la U25-3 en dos tramos reduce el tiempo de sustitución del flexible en un 60%, en comparación con flexibles de un solo tramo. Gracias a este diseño, se reducen las posibilidades de tener que llevar la máquina a un taller.



Inspección del distribuidor

Ubicado debajo del suelo, se puede acceder al distribuidor sencillamente quitando una placa con las manos. En caso de reparación necesaria, se pueden quitar el capó lateral, el suelo y el asiento en algunos minutos con herramientas estándares.

Equipo estándar

Motor / Sistema de combustible

- Filtro de aire con doble elemento
- Bomba de combustible eléctrica

Tren de rodaje

- Orugas de goma de 250mm (U20-3α)
- Orugas de goma de 300mm (U25-3α)
- 1 rodillo guía superior
- 3 rodillos inferiores de doble guía
- Botón de selección de velocidad en la palanca de la cuchilla de empuje

Sistema hidráulico

- Acumulador de presión
- Tomas de presión hidráulica
- Circuito de traslación directa
- Tercera línea con retorno directo al depósito

Sistema de seguridad

- Sistema de seguridad para arrancar el motor en la consola izquierda

- Sistema de bloqueo de la traslación en la consola izquierda
- Sistema de bloqueo de la rotación
- Válvula anti-caída del brazo principal
- Sistema antirrobo

Equipo de trabajo

- Balancín de 940mm (U20-3α) en tren de rodaje fijo)
- Balancín de 1190mm (U20-3α) en ancho variable)
- Balancín de 1350mm (U25-3α)
- Llegada del circuito auxiliar hasta la extremidad del balancín
- 2 focos de trabajo en la cabina y 1 en el brazo principal

Cabina

- ROPS (Estructura de Protección antivuelco, ISO 3471)
- FOPS (Estructura de Protección anticaída de Objetos) Nivel 1
- Asiento con semi suspensión ajustable al peso

- Cinturón de seguridad
- Mandos de pilotaje hidráulico con reposa-muñecas
- Calefacción anti-vaho en la cabina
- Martillo para salida de emergencia
- Ubicación para dos altavoces y una antena de radio

Marcotecho

- ROPS (Estructura de Protección antivuelco, ISO 3471)
- FOPS (Estructura de Protección anticaída de Objetos) Nivel 1
- Asiento con semi suspensión ajustable al peso
- Cinturón de seguridad
- Mandos de pilotaje hidráulico con reposa-muñecas
- 4 montants

Equipo opcional

Tren de rodaje

- Orugas de hierro de 250mm (+ 60 kg) [U20-3α]
- Orugas de hierro de 300mm (+100 kg) [U25-3α]



CARACTERÍSTICAS TÉCNICAS (U20-3α)

*Con orugas de goma

Tipo	Tren de rodaje fijo		Ancho variable	
Peso	Cabina	kg	2180	2380
	Marcotecho	kg	2060	2180
Capacidad de la cuchara normas SAE/CECE	m ³	0,066/0,056		
Anchura de la cuchara	Con dientes laterales	mm	450	
	Sin dientes laterales	mm	400	
Motor	Modelo	D1105-E2-BH-12		
	Tipo	Motor Diesel refrigerado por agua E-TVCS (Económico, Ecológico)		
	Potencia ISO9249	CV/rpm	19/2200	
		kW/rpm	14/2200	
	Número de cilindros	3		
	Diám. interior × recorrido	mm	72 × 78,4	
Cilindrada	cm ³	1123		
Longitud total	mm	3850		
Altura total	Cabina	mm	2360	
	Marcotecho	mm	2380	
Velocidad de giro	rpm	9,6		
Anchura de las orugas de goma	mm	250		
Distancia entre ejes de las orugas	mm	1470		
Dimensiones de la cuchilla de empuje (anchura × altura)	mm	1400 × 290	1300/1500 × 290	
Bombas hidráulicas	P1,P2	Bomba de caudal variable		
	Caudal	ℓ /min	23 + 23	
	Presión hidráulica	MPa(kgf/cm ²)	21,6 (220,0)	
	P3	De engranajes		
	Caudal	ℓ /min	12,8	
Fuerza máxima de excavación	Balancín	daN (kgf)	1320 (1350)	
	Cuchara	daN (kgf)	1840 (1880)	
Angulo de giro del brazo (izquierdo/derecho)	deg	75/55		
Circuito auxiliar	Caudal	ℓ /min	35,8	
	Presión hidráulica	MPa(kgf/cm ²)	21,6 (210,0)	
Capacidad del depósito hidráulico y del circuito completo	ℓ	22		
Capacidad del depósito de carburante	ℓ	28		
Velocidad de traslación	Lenta	km/h	2,2	
	Rápida	km/h	4,2	
Presión en el suelo	Cabina	kPa(kgf/cm ²)	26,6 (0,27)	27,2 (0,28)
	Marcotecho	kPa(kgf/cm ²)	25,1 (0,26)	25,7 (0,26)
Distancia al suelo	mm	270	160	

DIMENSIONES (U20-3α)

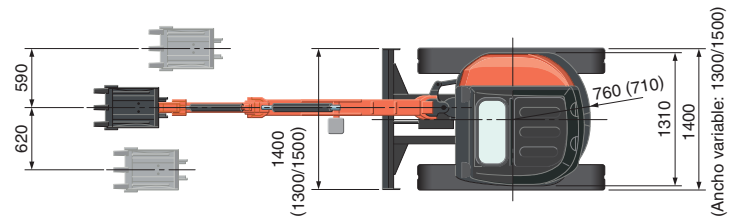

Con tren de rodaje fijo: 940 mm

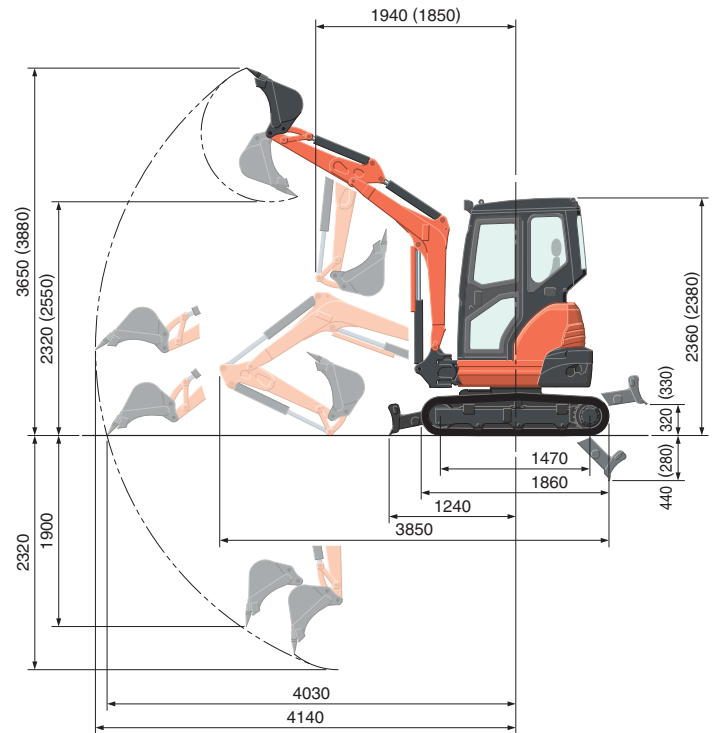

Con ancho variable: 1190 mm

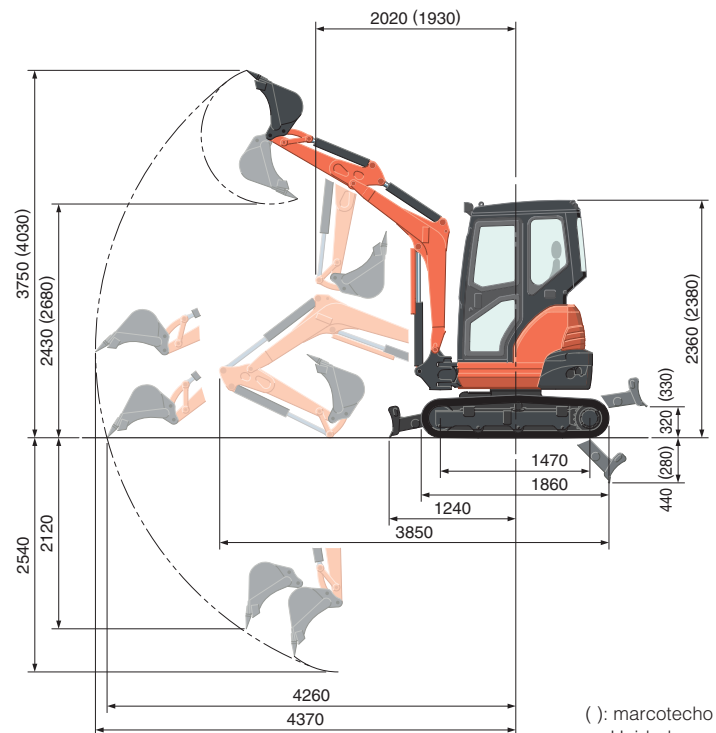

() : marcotecho
Unidad: mm

CAPACIDAD DE ELEVACION (U20-3α)

Con tren de rodaje fijo : 940 mm

Altura del punto de elevación	Balancín estándar daN (ton)					
	Radio del punto de elevación (2m)			Radio del punto de elevación (Max)		
	En posición frontal		En posición lateral	En posición frontal		En posición lateral
	Cuchilla bajada	Cuchilla levantada		Cuchilla bajada	Cuchilla levantada	
1,5m	690 (0,71)	640 (0,65)	540 (0,55)	-	-	-
1,0m	910 (0,93)	610 (0,62)	510 (0,52)	440 (0,44)	260 (0,26)	220 (0,23)
0m	-	580 (0,59)	490 (0,50)	-	-	-
-1,0m	740 (0,76)	590 (0,60)	490 (0,50)	-	-	-

Con ancho variable : 1190 mm

Altura del punto de elevación	Balancín largo daN (ton)					
	Radio del punto de elevación (2,5m)			Radio del punto de elevación (Max)		
	En posición frontal		En posición lateral	En posición frontal		En posición lateral
	Cuchilla bajada	Cuchilla levantada		Cuchilla bajada	Cuchilla levantada	
1,5m	470 (0,48)	470 (0,48)	460 (0,47)	-	-	-
1,0m	580 (0,59)	460 (0,47)	450 (0,45)	390 (0,40)	250 (0,25)	240 (0,25)
0m	700 (0,72)	430 (0,44)	420 (0,43)	-	-	-
-1,0m	610 (0,62)	430 (0,44)	420 (0,43)	-	-	-

Importante :
* Las capacidades de elevación tienen como referencia la ISO 10567 y no deben superar el 75% de la carga estática de vuelco de la máquina o el 87% de la capacidad hidráulica de elevación de carga de la máquina.
* Para estas medidas no se tomaron en cuenta el cazo, el gancho, la eslinga y otros accesorios de elevación.

* Los rendimientos dados son los que se consiguen con un cazo estándar KUBOTA sin enganche rápido.
* Estas especificaciones pueden ser modificadas sin notificación alguna por motivos del fabricante o mejoras.

CARACTERÍSTICAS TÉCNICAS (U25-3α)

*Con orugas de goma

Peso	Cabina	kg	2550	
	Marcotecho	kg	2470	
Capacidad de la cuchara normas SAE/CECE	m ³		0,080/0,064	
Anchura de la cuchara	Con dientes laterales	mm	500	
	Sin dientes laterales	mm	450	
Motor	Modelo	D1105-E2-BH-13		
	Tipo	Motor Diesel refrigerado por agua E-TVCS (Económico, Ecológico)		
	Potencia ISO9249	CV/rpm	21/2400	
		kW/rpm	15,5/2400	
	Número de cilindros	3		
	Diám. interior × recorrido	mm	72 × 78,4	
Cilindrada	cm ³	1123		
Longitud total	mm	4100		
Altura total	Cabina	mm	2400	
	Marcotecho	mm	2420	
Velocidad de giro	rpm	9,8		
Anchura de las orugas de goma	mm	300		
Distancia entre ejes de las orugas	mm	1560		
Dimensiones de la cuchilla de empuje (anchura × altura)	mm	1500 × 290		
Bombas hidráulicas	P1,P2	Bomba de caudal variable		
	Caudal	ℓ /min	28,8 + 28,8	
	Presión hidráulica	MPa (kgf/cm ²)	21,6 (220,0)	
	P3	De engranajes		
	Caudal	ℓ /min	19,2	
	Presión hidráulica	MPa (kgf/cm ²)	17,2 (175,0)	
Fuerza máxima de excavación	Balancín	daN (kgf)	1440 (1465)	
	Cuchara	daN (kgf)	2160 (2200)	
Angulo de giro del brazo (izquierdo/derecho)	deg	75/55		
Circuito auxiliar	Caudal	ℓ /min	48	
	Presión hidráulica	MPa (kgf/cm ²)	21,6 (210,0)	
Capacidad del depósito hidráulico y del circuito completo	ℓ	22		
Capacidad del depósito de carburante	ℓ	28		
Velocidad de traslación	Lenta	km/h	2,5	
	Rápida	km/h	4,5	
Presión en el suelo	Cabina	kPa (kgf/cm ²)	24,0 (0,24)	
	Marcotecho	kPa (kgf/cm ²)	22,9 (0,23)	
Distancia al suelo	mm	300		

DIMENSIONES (U25-3α)

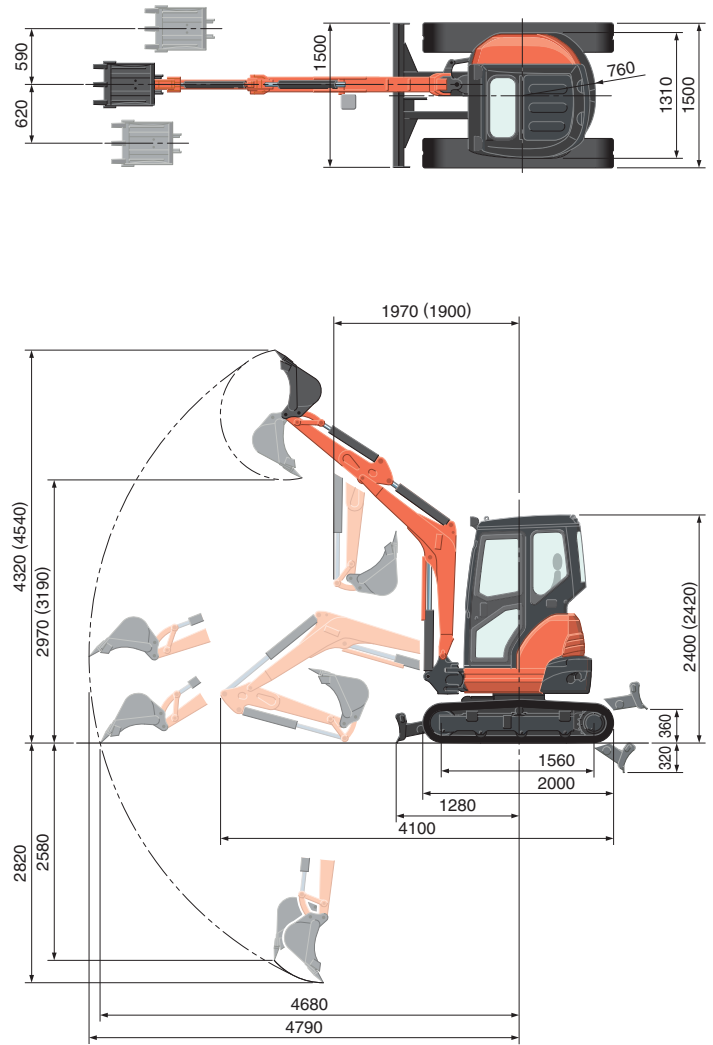

() : marcotecho
Unidad: mm

CAPACIDAD DE ELEVACION (U25-3α)

Altura del punto de elevación	Balancín largo daN (ton)					
	Radio del punto de elevación (3m)			Radio del punto de elevación (Max)		
	En posición frontal		En posición lateral	En posición frontal		En posición lateral
	Cuchilla bajada	Cuchilla levantada		Cuchilla bajada	Cuchilla levantada	
3m	360 (0,37)	360 (0,37)	360 (0,37)	-	-	-
2m	390 (0,40)	390 (0,40)	380 (0,38)	-	-	-
1m	510 (0,52)	430 (0,44)	360 (0,37)	380 (0,39)	260 (0,27)	220 (0,22)
0m	590 (0,60)	420 (0,42)	340 (0,35)	-	-	-
-1m	540 (0,55)	410 (0,42)	340 (0,35)	-	-	-

Importante :

* Las capacidades de elevación tienen como referencia la ISO 10567 y no deben superar el 75% de la carga estática de vuelco de la máquina o el 87% de la capacidad hidráulica de elevación de carga de la máquina.

* Para estas medidas no se tomaron en cuenta el cazo, el gancho, la eslinga y otros accesorios de elevación.

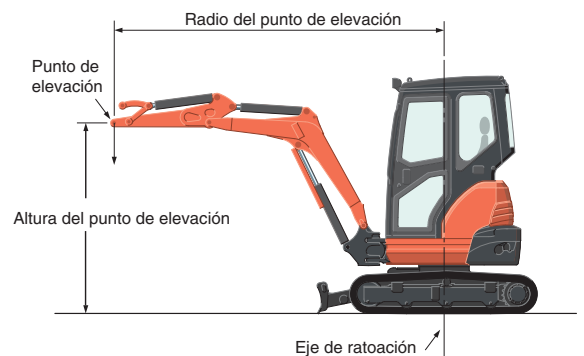

* Los rendimientos dados son los que se consiguen con un cazo estándar KUBOTA sin enganche rápido.
* Estas especificaciones pueden ser modificadas sin notificación alguna por motivos del fabricante o mejoras.

KUBOTA EUROPE S.A.S.

19 à 25, Rue Jules Verceyusse
Zone Industrielle - B.P. 50088
95101 Argenteuil Cedex France
Téléphone : (33) 01 34 26 34 34
Télécopieur : (33) 01 34 26 34 99

<http://www.kubota-eu.com>

U20-3α / U25-3α Spanish - 2017-02-07